

3M Science.
Applied to Life.™

Calidad y Transformación

Mayo 2016





Marcas de Confianza Apoyadas por la Innovación de 3M

Historia de la Calidad en 3M Iberia



Business Transformation



Nuestra Visión

Tecnologías 3M haciendo avanzar cada Compañía
Productos 3M mejorando cada Hogar
Innovación 3M facilitando cada Vida

Nuestras Estrategias

- **Ser más relevantes** para nuestros clientes y aumentar nuestra presencia en el mercado
- **Ganar cuota** rentable de mercado y **acelerar la penetración**
- Invertir en **innovación**: fortaleciendo las oportunidades del mercado existente e impulsando las nuevas megatendencias
- **Incrementar las capacidades** para ser autosuficientes
- **Desarrollar el talento** en equipos diversificados y de alto rendimiento
- Alcanzar los niveles más altos de la excelencia operacional a través de la **Mejora Continua**.

Código de Conducta de 3M

Sea Bueno

Cumpla la ley y el Código de Conducta de 3M.

Sea Honesto

Actue sin comprometer la honestidad y la integridad.

Sea Justo e Imparcial

Cumpla las normas, independientemente de que trabaje con el gobierno, los clientes o los proveedores.

Sea Leal

Proteja los activos, la información y los intereses de 3M.

Sea Preciso

Mantenga registros comerciales completos y precisos.

Sea Respetuoso

Respétense mutuamente y respete nuestro entorno físico y social en todo el mundo.

Indicadores Críticos del Negocio, $Y = f(x_1, x_2, \dots, x_k)$

Definir

Medir

Mapa de Proceso

Causa y Efecto

MSA, Capacidad

Analizar

Estudios Multi-variables

AMFE

Mejorar

Diseño de Experimentos (DOEs)

Control

Planes de Control

Mantener las Ganancias

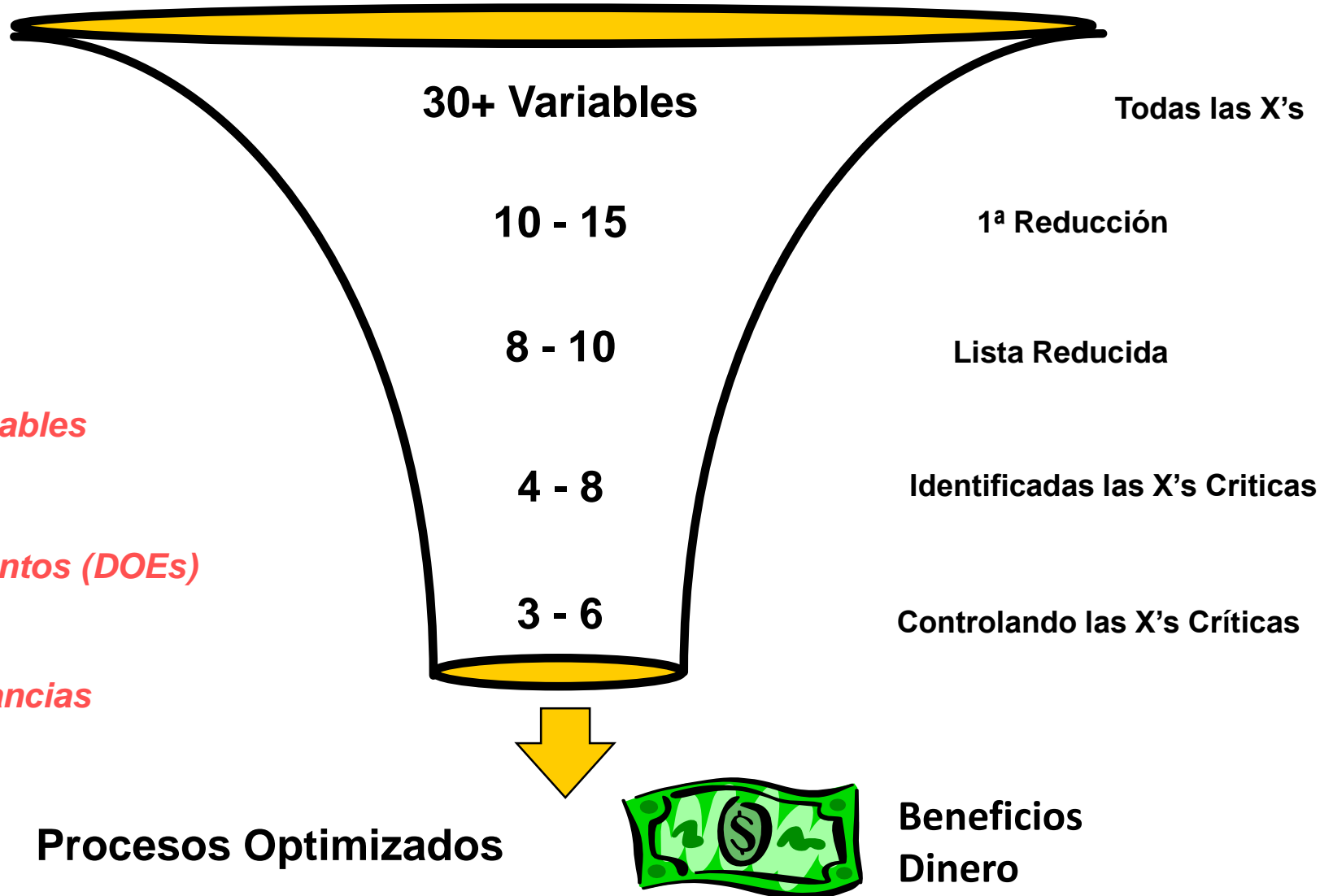

QUIEN

QUE

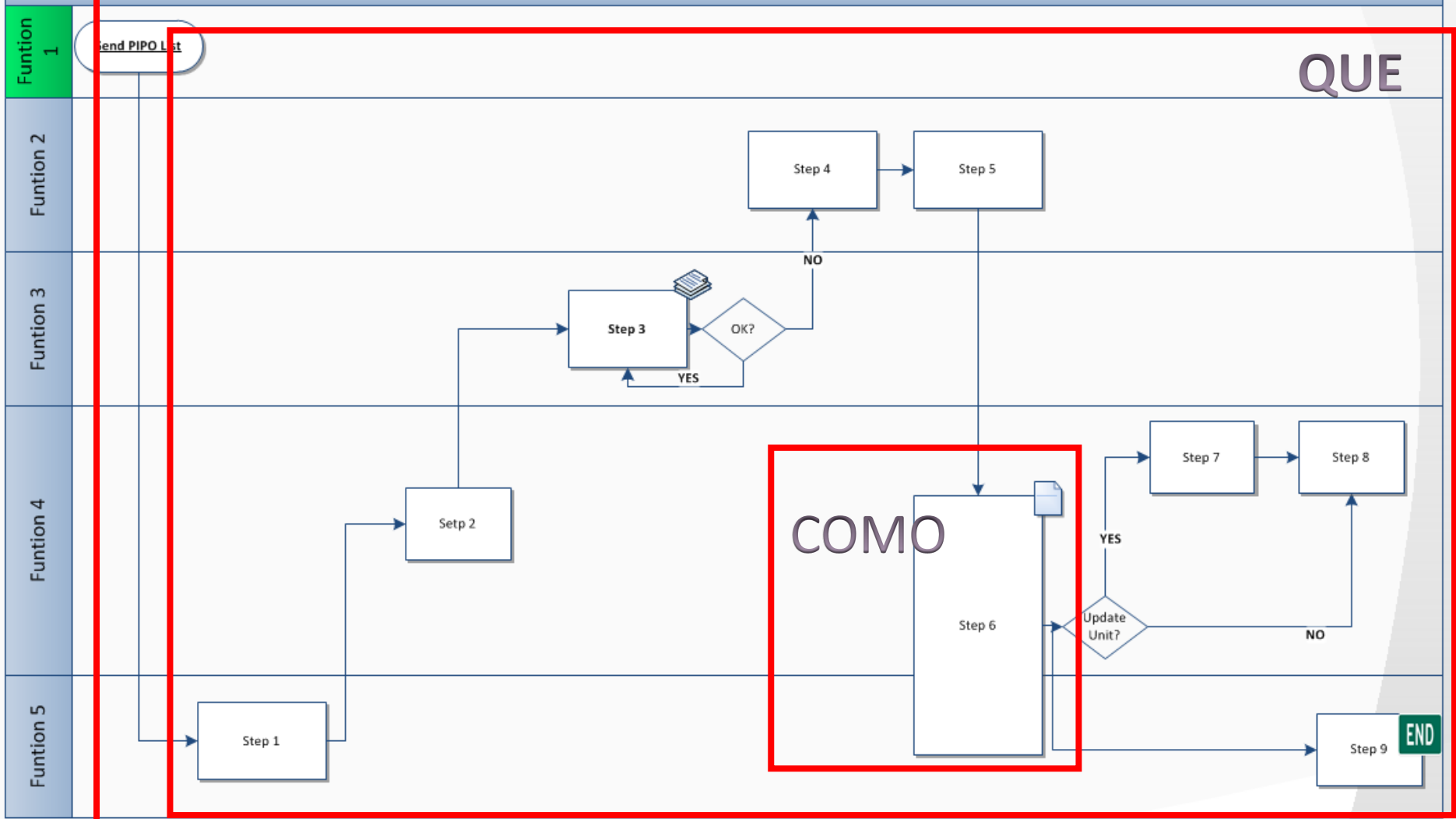

CUANDO

Comportamientos de Liderazgo

Nuestros comportamientos originan nuestra cultura, ayudándonos a ejecutar nuestras estrategias y dar vida a nuestra visión.



Iniciativa 15%

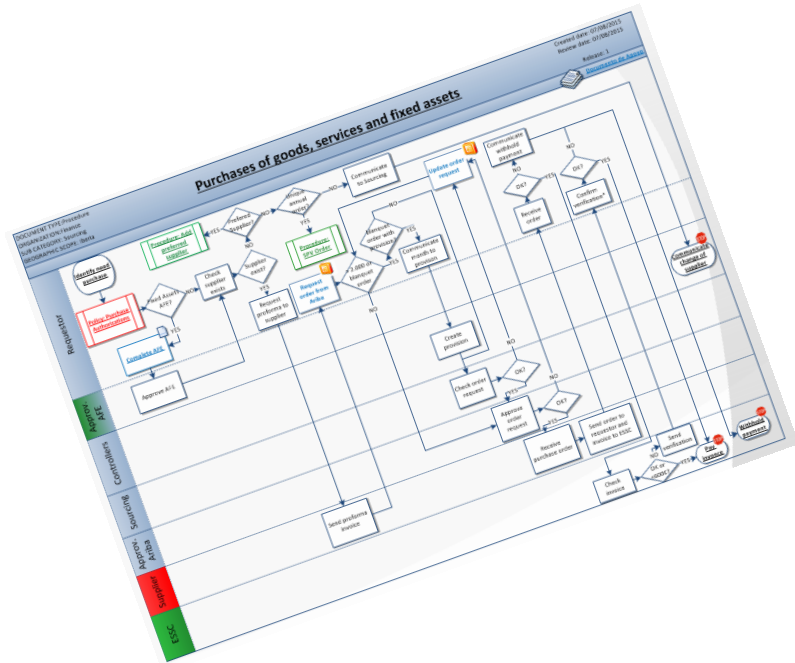

Innovando en procesos

Innovando en productos



Código de Conducta

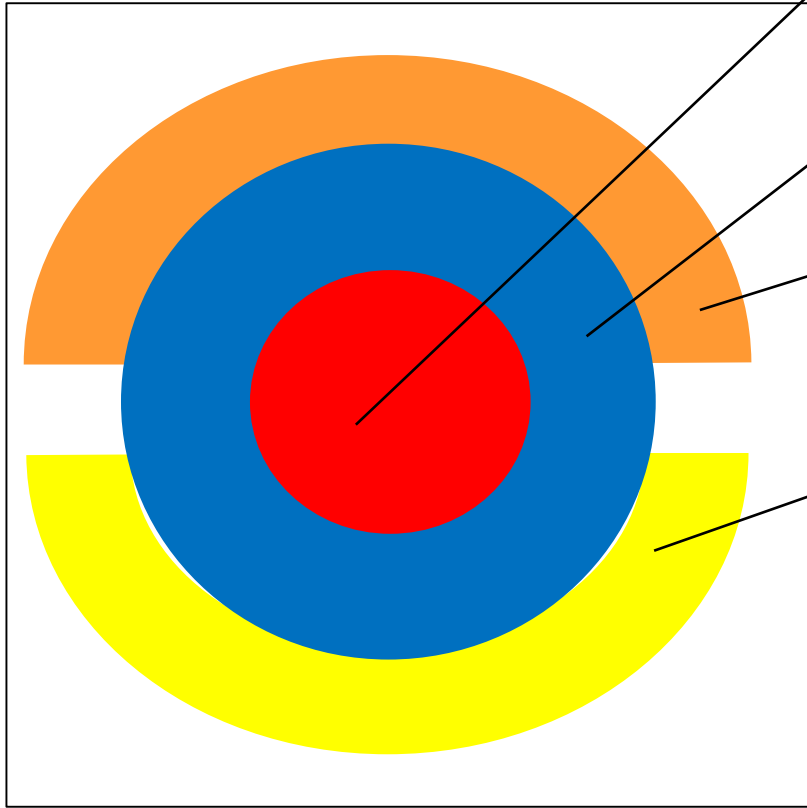

Políticas (**PORQUE**, DEBE, NO DEBE, CONSECUENCIAS).
Unidos a los principios del Código de Conducta

Estándar (**QUE**, DEBE , NO DEBE, Consecuencias). Unidos a las
Políticas

Procedure (**COMO**, paso a paso a seguir, Consecuencias) Unidos a
Políticas



Conclusiones

1. Calidad = Gestión
2. Apoyo de la Dirección
3. Mejora Continua con metodología -> Six Sigma
4. Equipo enfocado al Liderazgo
5. Documentar y formar



...concentración y simplicidad. Lo simple puede ser más difícil que lo complejo. Tienes que trabajar duro manteniendo tu mente clara para hacer las cosas simples. Vale la pena llegar hasta el final con esto, porque cuando terminas puedes mover montañas

(Steve Jobs)



Muchas Gracias!